

## คู่มือการใช้งาน (Instruction manual)

ชื่อเครื่องมือ (Equipment Name)	เครื่องบดแร่ขนาดเล็ก	รหัสเครื่องมือ (Equipment Code)	
รูปเครื่องมือ (Equipment Picture)			
<b>1. ข้อมูลเครื่องมือ (Equipment Information)</b>			
<b>ข้อมูลจำเพาะ (Specification)</b>			
ยี่ห้อ:	-		
รุ่น:	-		
ชนิด:	-		
ขนาด/ความจุ:	-		
อื่น ๆ:	บดแร่ให้เป็นผง		
ต้นกำลังเครื่องจักร	มอเตอร์ขนาด 1.1 kW		

ส่วนต่างๆของเครื่องและหน้าที่การทำงาน (Working part)

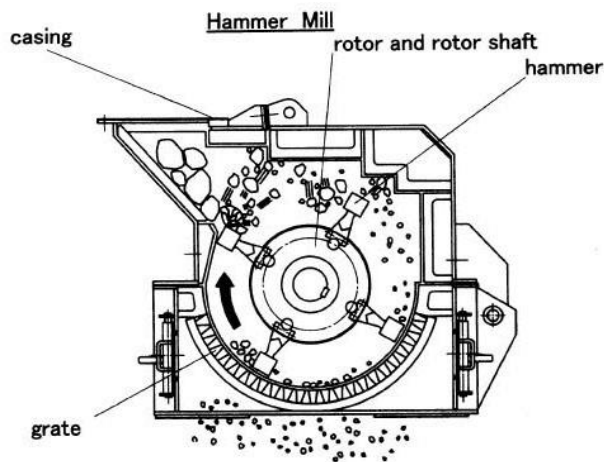

2. ขั้นตอนการใช้เครื่องมือ (Operation Procedure)

ขั้นตอน	คำอธิบาย/รายละเอียด
ก่อนการใช้	- ตรวจสอบมอเตอร์ สายไฟ ให้อยู่ในสภาพพร้อมใช้งาน
	- ตรวจสอบใบพัดบดแร่ ให้อยู่ในสภาพพร้อมใช้งาน
	- เตรียมแร่ที่จะบดให้พร้อม
วิธีการใช้	- เปิดสวิตซ์ให้เครื่องทำงาน
	- นำแร่ที่ต้องการบดใส่ในช่องป้อนแร่จากนั้นยกลิ้นปิด-เปิดเพื่อให้แร่ไหลเข้าช่องบด
	- แร่ที่ถูกบดจะลงไปยังถังเก็บแร่ด้านล่างของหม้อบด
หลังการใช้	- เมื่อบดเสร็จควรปิดสวิตซ์ทุกครั้งเพื่อความปลอดภัย
	- ดูแลเรื่องความสะอาดให้เรียบร้อย
	- หล่อลื่นในจุดที่หมุนหรือเคลื่อนที่โดยการทาจาระบีหรือหยอดน้ำมันหล่อลื่น

3. ข้อควรปฏิบัติในการใช้งาน (Operation Guidance)

ด้าน	ข้อควรปฏิบัติ
ด้านความปลอดภัย (Safety)	- เมื่อบดเสร็จควรปิดสวิตซ์ทุกครั้งเพื่อความปลอดภัย
	- ตรวจสอบมอเตอร์ สายไฟ ให้อยู่ในสภาพพร้อมใช้งาน
	- ตรวจสอบใบพัดบดแร่ ให้อยู่ในสภาพพร้อมใช้งาน

ด้านการทำความสะอาด และการดูแลรักษาเครื่อง (Cleaning and Maintenance)	- ทำความสะอาดใบพัดบดแร่ ช่องบ่อนแร่ ถังเก็บแร่ ให้เรียบร้อย
<b>4. การแก้ไขข้อขัดข้อง (Trouble and Solution)</b>	
<b>ข้อมูลการรับประกัน (Warranty)</b>	
จำนวนปีที่รับประกัน :	-
ปีที่ซื้อ :	-
ชื่อบริษัทจัดจำหน่าย :	-
เบอร์ติดต่อ :	-
<b>หน่วยงานใช้งานอุปกรณ์ (User Team)</b>	
ชื่อหน่วยงาน:	กลุ่มนวัตกรรมอุตสาหกรรมรีไซเคิล
เบอร์ติดต่อ:	0 202 3616
<b>หน่วยงานดูแลอุปกรณ์ (Maintenance Team)</b>	
ชื่อหน่วยงาน:	กลุ่มส่งเสริมและพัฒนาโรงงาน
เบอร์ติดต่อ:	0-202-3902
<b>5. ข้อมูลอื่น ๆ (Miscellaneous)</b>	